

DEUTSCH

BETRIEBSANLEITUNG

Bad-/ Umwälzthermostate

ED-5A
ED-5

ED-5M

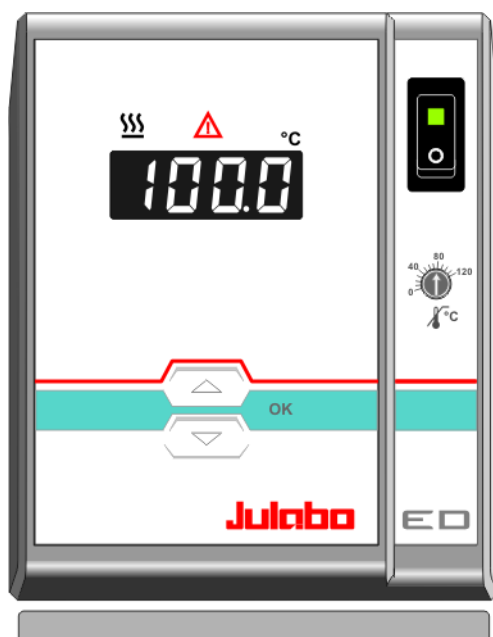

1.950.0270

01/11

Julabo
THE TEMPERATURE CONTROL COMPANY

JULABO Labortechnik GmbH
77960 Seelbach / Germany

☎ +49 (0) 7823 / 51-0

📄 +49 (0) 7823 / 24 91

✉ info@julabo.de

🌐 www.julabo.de

Herzlichen Glückwunsch!

Sie haben eine gute Wahl getroffen.

JULABO dankt Ihnen für das entgegengebrachte Vertrauen.

Diese Betriebsanleitung soll Sie mit der Bedienung und den Einsatzmöglichkeiten unserer Thermostate vertraut machen. Vor Inbetriebnahme deshalb sorgfältig lesen!

Das JULABO Qualitäts-Management-System



Entwicklung, Herstellung und Vertrieb von Temperiergeräten für Labor und Industrie erfüllen die Forderungen der Prüfnorm ISO 9001:2008. Zertifikat-Registrier-Nr. 01 100044846

Auspacken und Überprüfen

Gerät und Zubehör sollten nach dem Auspacken zuerst auf eventuelle Transportschäden überprüft werden. Schon bei beschädigter Umverpackung sollte der Spediteur, die Bahn oder die Post benachrichtigt werden, damit ein Schadensprotokoll erstellt werden kann.

Printed in Germany

Änderungen vorbehalten

Inhaltsverzeichnis

Betriebsanleitung.....	4
1. Bestimmungsgemäßer Zweck.....	4
1.1. Beschreibung.....	4
2. Verantwortung des Betreibers – Allgemeine Sicherheitshinweise	4
2.1. Entsorgen	6
2.2. EG-Konformität	7
2.3. Gewährleistung.....	7
2.4. Technische Daten.....	8
Bedienungsanleitung.....	10
3. Sicherheitshinweise	10
3.1. Erklärung der Sicherheitshinweise.....	10
3.2. Erklärung anderer Hinweise.....	10
3.3. Sicherheitsanweisungen	10
4. Bedienungs- und Funktionselemente.....	13
5. Vorbereitungen	14
5.1. Aufstellen	14
5.2. Temperierflüssigkeiten.....	14
5.3. Befüllen / Entleeren	15
5.4. Temperierung extern angeschlossener Systeme.....	16
5.5. Temperierschläuche	17
5.6. Pumpeneinstellungen	18
5.7. Gegenkühlung	18
6. Inbetriebnahme	20
6.1. Netzanschluss	20
6.2. Einschalten / Start - Stop	20
6.3. AUTOSTART einschalten / ausschalten.....	21
6.4. Temperatureinstellung	22
6.5. Schutzeinrichtungen nach IEC 61010-2-010	22
6.5.1. Übertemperatur-Schutzeinrichtung	22
6.5.2. Unterniveau-Schutzeinrichtung	22
7. Mögliche Störursachen / Alarm-Meldungen	23
8. Reinigung / Reparatur des Gerätes	25

Betriebsanleitung

1. Bestimmungsgemäßer Zweck

Die JULABO Thermostate sind für die Temperierung bestimmter flüssiger Medien in einem Badgefäß vorgesehen.

An den herausgeführten Pumpenanschlüssen können Temperieraufgaben in einem externen Temperierkreislauf durchgeführt werden.



Die JULABO Thermostate sind nicht geeignet zur direkten Temperierung von Nahrungs- und Genussmitteln, sowie pharmazeutische und medizintechnische Produkte.
Direkte Temperierung bedeutet: Ungeschützter Kontakt des Temperiergutes mit dem Temperiermedium (Temperierflüssigkeit).

1.1. Beschreibung



- ☑ Die Bedienung dieser Thermostate erfolgt über eine spritzwassergeschützte Folientastatur. Die Mikroprozessortechnik erlaubt es, den Sollwert über die LED Temperaturanzeige einzustellen, anzuzeigen und zu speichern.

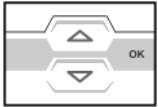

- ☑ Die PID -Temperaturregelung passt die Wärmezufuhr automatisch dem erforderlichen Bedarf im Bad an.



- ☑ Schutzeinrichtungen nach IEC 61010-2-010
Der Übertemperaturschutz ist eine vom Regelkreis unabhängige Sicherheitseinrichtung deren Sicherheitswert mit Werkzeug (Schraubendreher) eingestellt wird.
Beim Ansprechen der Unterniveau-Schutzeinrichtung, werden Heizer und Umwälzpumpe allpolig, bleibend abgeschaltet.

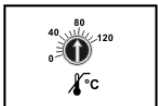

2. Verantwortung des Betreibers – Allgemeine Sicherheitshinweise

Die Produkte der Firma JULABO Labortechnik GmbH gewährleisten einen sicheren Betrieb, wenn sie nach den allgemeinen Sicherheitsregeln installiert, betrieben und gewartet werden. Dieses Kapitel erläutert die potentiellen Gefahren, die im Zusammenhang mit dem Betrieb des Thermostaten entstehen können und nennt die wichtigsten Sicherheitsmaßnahmen, um diese Gefahren nach Möglichkeit auszuschließen.

Personen:

Der Betreiber ist für die Qualifikation des Bedienpersonals verantwortlich.

Stellen Sie sicher, dass die Personen, die den Thermostaten bedienen in den betreffenden Arbeiten unterwiesen sind.

Die Bediener sind in regelmäßigen Abständen über die bei ihren Tätigkeiten auftretenden Gefahren, sowie über Maßnahmen zu ihrer Abwendung zu unterweisen.

Tragen Sie Sorge, dass alle mit der Bedienung, Wartung und Installation betrauten Personen die Sicherheitsinformationen, sowie die Bedienungsanleitung gelesen und verstanden haben.

Falls Sie Fragen zur Bedienung des Gerätes oder bezüglich der Betriebsanleitung haben, bitte rufen Sie uns an!

Kontakt:

JULABO Labortechnik GmbH
Eisenbahnstraße 45
77960 Seelbach / Germany

 +49 (0) 7823 / 51-0
 +49 (0) 07823 / 2491
 info@julabo.de
 www.julabo.de

Umgang:

- Vermeiden Sie Schläge gegen das Gehäuse, Vibrationen, Beschädigungen der Bedienfolie (Tasten, Display) oder starke Verschmutzung.
- Stellen Sie sicher, dass das Produkt in regelmäßigen und einsatzbedingten Zeitabständen auf seinen ordnungsgemäßen Zustand überprüft wird.
- Der ordnungsgemäße Zustand der Gebots-, Warn-, Verbots- und Sicherheitszeichen ist regelmäßig mindestens jedoch alle 2 Jahre zu überprüfen.
- Sorgen Sie dafür, dass das Anschlussnetz eine niedrige Impedanz aufweist, um Beeinflussungen der Geräte zu vermeiden, die am gleichen Netz betrieben werden.
- Das Gerät ist für das Betreiben in einer beherrschten elektromagnetischen Umgebung ausgelegt. Dies bedeutet, dass in einer solchen Umgebung Sendeeinrichtungen wie z. B. Mobiltelefone nicht in unmittelbarer Nachbarschaft verwendet werden sollten. Durch magnetische Abstrahlung können andere Geräte mit magnetfeldempfindlichen Bauteilen, z. B. ein Monitor, beeinflusst werden. Wir empfehlen einen Mindestabstand von 1 m einzuhalten.
- Die Umgebungstemperatur darf 40 °C nicht übersteigen und 5 °C nicht unterschreiten.
- Die relative Luftfeuchtigkeit soll 50 % (40 °C) nicht übersteigen.
- Nicht in aggressiver Atmosphäre lagern. Vor Verschmutzung schützen.
- Vor Sonnenstrahlen schützen.

Bedienung:

Der Thermostat darf nur von Fachkräften konfiguriert, installiert, gewartet und repariert werden.



Personen, die den Thermostaten bedienen, müssen von einer Fachkraft in den betreffenden Arbeiten unterwiesen sein.

Zum Betrieb:

Im Bad dürfen **keine** brennbaren Stoffe eingefüllt werden. **Brandgefahr!**

Für den bestimmungsgemäßen Gebrauch sind besondere Stoffvorgaben (Temperierflüssigkeiten) zu beachten. Es dürfen weder ätzende, noch korrosiv wirkende Temperierflüssigkeiten verwendet werden.

Bei Einsatz von Gefahrstoffen oder Stoffen, die gefährlich werden können, **müssen vom Betreiber** die beiliegenden Sicherheitskennzeichen (**1 + 2**) gut sichtbar an der Bedienseite angebracht werden:

1		Warnschild W00: Farben: gelb, schwarz Warnung vor einer Gefahrenstelle. Achtung! Bitte die Dokumentation beachten. (Bedienungsanleitung, Sicherheitsdatenblatt)
2a		Gebotsschild M018: Farben: blau, weiß Vor dem Einschalten unbedingt die Benutzerinformationen lesen. Gültigkeitsbereich: EU
oder 2b		Semi S1-0701 Tabelle A1-2 #9 Vor dem Einschalten unbedingt die Benutzerinformationen lesen. Gültigkeitsbereich: USA, NAFTA

Aufgrund des großen Betriebstemperaturbereiches ist besondere Sorgfalt und Vorsicht unumgänglich.

Es bestehen thermische Gefahren: Verbrennung, Verbrühen, Heißdampf, heiße, berührbare Teile und Flächen.

	Warnschild W26: Farben: gelb, schwarz Warnung vor heißer Oberfläche. (Das Schild wird von JULABO angebracht)
--	--

2.1. Entsorgen

Gültigkeitsbereich: EU-Staaten

Richtlinie 2002/96/EG des Europäischen Parlaments und des Rates vom 27. Januar 2003 über Elektro- und Elektronik-Altgeräte

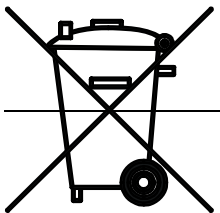

Die Richtlinie schreibt vor, dass Elektro- und Elektronikgeräte, die mit der durchkreuzten Abfalltonne gekennzeichnet sind, in einer getrennten Sammlung umweltverträglich entsorgt werden müssen.

Wenden Sie sich an ein autorisiertes Entsorgungsunternehmen in ihrem Land.

Eine Entsorgung mit dem Hausmüll (unsortierter Müll) oder ähnliche Einrichtungen für die Sammlung kommunaler Abfälle ist nicht zulässig!

2.2. EG-Konformität



Die in der Betriebsanleitung bezeichneten Produkte stimmen mit den Vorschriften folgender Europäischer Richtlinien überein:

Maschinen-Richtlinie zur Angleichung der Rechts- und Verwaltungsvorschriften der Mitgliedstaaten für Maschinen.

EMV-Richtlinie zur Angleichung der Rechtsvorschriften der Mitgliedstaaten über die elektromagnetische Verträglichkeit

Julabo

JULABO Labortechnik GmbH

Eisenbahnstr. 45

77960 Seelbach / Germany

2.3. Gewährleistung

Für die einwandfreie Funktion dieses Gerätes übernimmt JULABO die Gewährleistung, sofern es sachgemäß und nach den Richtlinien der Betriebsanleitung angeschlossen und behandelt wird.

Die Gewährleistungszeit beträgt

ein Jahr.

Kostenlose Verlängerung der Gewährleistungszeit

2 Jahre Garantie

1Plus Garantie

Kostenlose Registrierung auf www.julabo.de

Mit der 1PLUS Garantie erhält der Anwender eine kostenlose Verlängerung der Gewährleistung auf 24 Monate, begrenzt auf maximal 10.000 Betriebsstunden.

Voraussetzung hierzu ist, dass der Anwender das Gerät unter Angabe der Seriennummer auf der JULABO Internetseite www.julabo.de registriert. Maßgeblich für die Gewährleistung ist das Rechnungsdatum der JULABO Labortechnik GmbH.

Die Gewährleistung ist für den Fall einer Reklamation nach unserer Wahl auf die Nachbesserung bzw. eine kostenfreie Instandsetzung oder eine Neulieferung beschränkt. Fehlerhafte Teile werden kostenlos instandgesetzt oder ersetzt, sofern nachweislich im Falle einer Störung oder eines Mangels Werkstoff- oder Herstellungsfehler vorliegen.

Weitergehende Schadenersatzansprüche sind ausgeschlossen!

2.4. Technische Daten

			ED
Temperatureinstellung			digital
Temperaturanzeige			LED
Auflösung	°C		0.1
Temperaturregelung			PID1
Heizleistung (bei 230 V)	kW		2,0
Heizleistung (bei 115 V)	kW		1,0
Heizleistung (bei 100V)	kW		0,75
Umwälzpumpe:			
Förderstrom	bei 0 bar	l/min	15
Druck max.	bei 0 Liter	bar	0.35
Umgebungstemperatur		°C	5 ... 40
Netzanschluss 230 V/50 Hz		V/ Hz	190-253 / 50
Stromaufnahme (bei 230 V)		A	9
Netzanschluss 230 V/60 Hz		V/ Hz	190-253 / 60
Stromaufnahme (bei 208 V / 230 V)		A	8 / 9
Netzanschluss 115 V/60 Hz		V/ Hz	103-127 / 60
Stromaufnahme (bei 115 V)		A	9
Netzanschluss 100 V/50-60 Hz		V/ Hz	90-110 / 50-60
Stromaufnahme (bei 100 V)		A	9

Alle Daten beziehen sich auf
 Nennspannung und Nennfrequenz
 Umgebungstemperatur 20 °C
 Betriebstemperatur 70 °C
 Temperierflüssigkeit Wasser
 Technische Änderungen vorbehalten.

Badthermostate Badgefäße aus		ED-5A Plexiglas [®]	ED-5M Makrolon [®]	ED-5 Edelstahl
Arbeitstemperatur Bereich		20 ... 60	20 ... 100	20 ... 100
Temperaturkonstanz		±0,03	±0,03	±0,03
Badöffnung (BxL)	cm	12x24	12x24	15x15
Badtiefe	cm	15	15	15
Füllmenge von ... bis	Liter	3,5 ... 5	3,5 ... 5	3 ... 4,5
Gesamtabmessungen (BxTxH)	cm	14x40x35	14x40x35	17x33x36
Gewicht	kg	5,3	5,2	7,0

Sicherheitsvorkehrungen nach IEC 61010-2-010:

Übertemperaturschutz, variabel einstellbar	20 °C ... 120 °C
Unterniveauschutz	Schwimmerschalter
Klasseneinteilung nach DIN 12876-1	Klasse I
Alarmmeldung	optisch + akustisch (permanent)

Umgebungsbedingungen nach IEC 61 010-1:

Nur für Innenräume.

Bis 2000 m Höhe – Normal Null.

Umgebungstemperatur: +5 ... +40 °C

Luftfeuchtigkeit:

maximale relative Feuchte 80 % für Temperaturen bis 31°C,

linear abnehmend bis 50 % rel. Feuchte bei einer Temperatur von 40°C

Spannungsabweichungen von ± 10 % sind zulässig.

Schutzart nach EN 60 529:	IP 21
Gerät entspricht der Schutzklasse I	
Überspannungskategorie	II
Verschmutzungsgrad	2

**Vorsicht:**

Das Gerät ist nicht für den Einsatz in explosionsgefährdeter Umgebung geeignet

EMV-Anforderungen nach EN61326-1:

Das Gerät ist ein ISM-Gerät der Gruppe 1 (benutzt HF für interne Zwecke) und ist in Klasse A (Industrieller und gewerblicher Bereich) eingeteilt.

Bedienungsanleitung

3. Sicherheitshinweise

3.1. Erklärung der Sicherheitshinweise



Die Betriebsanleitung enthält zusätzliche Sicherheitshinweise. Diese sind durch ein Dreieck mit Ausrufezeichen gekennzeichnet.
„Vorsicht, Warnung vor einer Gefahrstelle.“
In Verbindung mit einem Signalwort wird die Bedeutung der Gefahr eingestuft.
Anweisungen sorgfältig lesen und befolgen!



Warnung:
Bezeichnet eine **möglicherweise** drohende Gefahr für das Leben und die Gesundheit von Personen. Das Nichtbeachten dieser Hinweise kann schwere gesundheitsschädliche Auswirkungen zur Folge haben, bis hin zu lebensgefährlichen Verletzungen.



Vorsicht:
Bezeichnet eine **möglicherweise** gefährliche Situation. Wenn sie nicht gemieden wird, können leichte oder geringfügige Verletzungen die Folge sein. Eine Warnung vor möglichen Sachschäden kann auch im Text enthalten sein.



Achtung:
Bezeichnet eine **möglicherweise** schädliche Situation. Wenn sie nicht gemieden wird, kann das Produkt oder etwas in seiner Umgebung beschädigt werden.

3.2. Erklärung anderer Hinweise



Hinweis!
Hier wird auf etwas Besonderes aufmerksam gemacht.



Wichtig!
Bezeichnet Anwendungstipps und andere nützliche Informationen.

3.3. Sicherheitsanweisungen

Um Personen- und Sachschäden zu vermeiden, ist es wichtig, die Sicherheitsanweisungen zu befolgen. Diese Anweisungen gelten ergänzend zu den Sicherheitsvorschriften an Arbeitsplätzen.



- Gerät darf nur an Stromversorgungs-Netzsteckdosen mit Schutzkontakt (PE) angeschlossen werden!
- Der Netzstecker dient als sichere Schutztrennung vom Stromversorgungsnetz und muss immer frei zugänglich sein.

- Der Thermostat darf nur mit **nicht brennbaren** Flüssigkeiten betrieben werden.
- Das Gerät auf ebener Fläche auf einer Unterlage aus nicht brennbarem Material aufstellen.
- Unter dem Gerät ist der Aufenthalt während des Betriebes verboten.
- Vor der Inbetriebnahme unbedingt die Bedienungsanleitung lesen.
- Gerät nie ohne Badflüssigkeit betreiben!
- Den Pegelstand der Temperierflüssigkeit regelmäßig prüfen. Pumpe und Heizer müssen immer vollständig mit Badflüssigkeit bedeckt sein!
- Das Gerät ist **nicht** für den unbeaufsichtigten Dauerbetrieb geeignet.
- Die Temperierflüssigkeit nicht im heißen Zustand entleeren!
Die Temperatur der Temperierflüssigkeit vor dem Entleeren kontrollieren, dazu z. B. das Gerät kurz einschalten.
- Eingeschränktem Arbeitstemperaturbereich beim Einsatz von Kunststoff-Badgefäßen beachten.
- Geeignete Temperierschläuche verwenden.
Schlauchanschlüsse gegen Abrutschen sichern.
- Beschädigte oder undichte Geräte nicht in Betrieb nehmen.
- Gerät ausschalten und Netzstecker ziehen, bevor Service- oder Reparaturarbeiten durchgeführt werden oder das Gerät bewegt wird.
- Gerät vollständig entleeren, bevor das Gerät bewegt wird.
- Gerät nicht mit beschädigtem Netzkabel in Betrieb nehmen.



- Teile des Badgefäßes können bei erhöhten Arbeitstemperaturen hohe Oberflächentemperaturen im Dauerbetrieb annehmen. Vorsicht bei Berührung!



Vorsicht:

Zum bestimmungsgemäßen Gebrauch der Thermostate gehört es, z. B. in einem Reaktor Flüssigkeiten zu temperieren.

Wir wissen nicht, welche Substanzen das sind.

Viele Substanzen sind:

- entzündlich, brennbar oder explosiv
- gesundheitsschädlich
- umweltgefährdend
- also: **gefährlich**.

Der Benutzer allein ist für den Umgang mit diesen Stoffen verantwortlich!

Folgende Fragen sollen helfen, mögliche Gefahren zu erkennen und Risiken klein zu halten.

- Sind alle Schläuche und elektrische Kabel sicher angeschlossen und verlegt?
Stichworte:
scharfen Kanten, heiße Oberflächen im Betrieb, bewegte Maschinenteile, usw.
- Entstehen gefährliche Dämpfe oder Gase bei Erwärmung?
Muss in einem Abzug gearbeitet werden?
- Was tun, wenn eine gefährliche Substanz auf oder in dem Gerät verschüttet wurde?
Information zur Substanz vor Arbeitsbeginn einholen und Dekontaminierungsmethode festlegen.



Achtung:

Die Schutzeinrichtungen mindestens 2-mal pro Jahr überprüfen!

- Übertemperatur-Schutzeinrichtung nach IEC 61010-2-010
Mit einem Schraubendreher den einstellbaren Übertemperaturschutz bis zum Abschaltpunkt (Ist-Temperatur) zurückdrehen.
- Unterniveau- Schutzeinrichtung nach IEC 61010-2-010
Für eine Funktionsprüfung kann der Schwimmer bei diesem Gerät im Bad manuell betätigt werden, z. B. mit einem Schraubendreher.





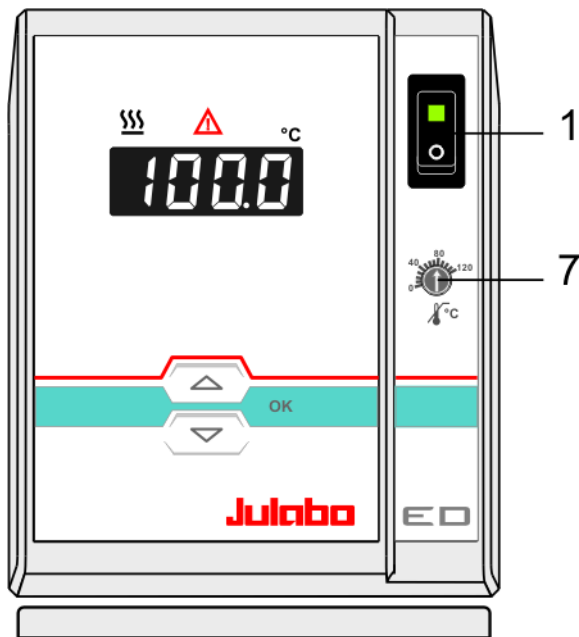

4. Bedienungs- und Funktionselemente

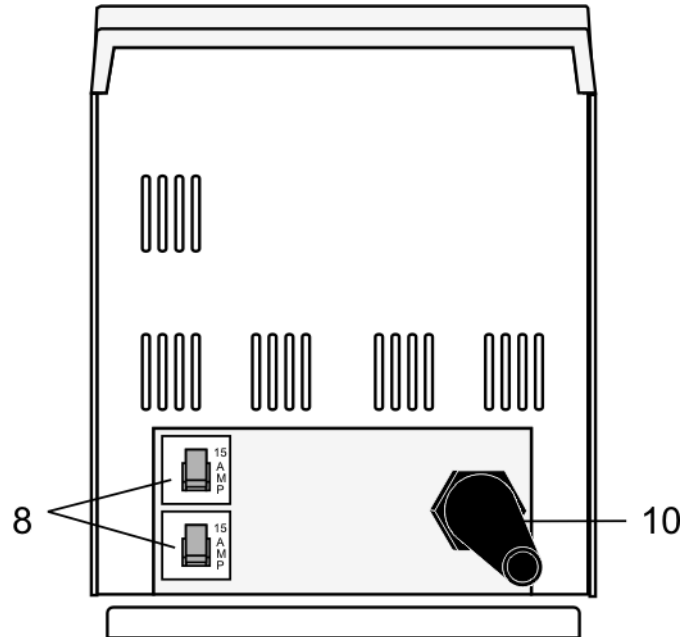
Frontseite



Rückseite

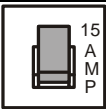

1		Netzschalter für Thermostaten, beleuchtet
2		Editier-Tasten Temperatur-Sollwert höher/niedriger einstellen Taste kurz betätigen für Einzelschritte, Taste gedrückt halten für schnelles Durchzählen.
3		Taste OK 1. Wert/Parameter speichern
4		LED Temperaturanzeige, Menu-Anzeige
5		Kontroll-Anzeige –Heizung
6		Kontroll-Anzeige – Alarm
7		Einstellbarer Übertemperaturschutz nach IEC 61010-2-010
8		Netzsicherungen für Thermostat: Sicherungsautomat 15 A
10		Netzkabel mit Stecker

5. Vorbereitungen

5.1. Aufstellen



Achtung:

Plexiglas- und Makrolonbäder sind nicht Lösungsmittelbeständig. Kontamination der Badflüssigkeit mit Lösungsmittel vermeiden.

Draufsicht

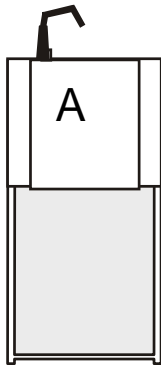

- Das Gerät auf ebener Fläche auf einer Unterlage aus nicht brennbarem Material aufstellen.

ED-5A / ED-5M

- Der auf einer Edelstahlbrücke montierte Thermostat (A) wird hinten auf das Badgefäß aufgesetzt.

Draufsicht

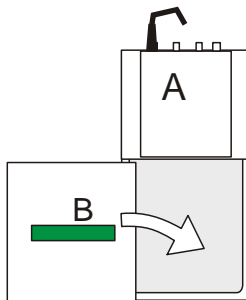

ED-5

- Der auf einer Edelstahlbrücke montierte Thermostat (A) wird hinten auf das Badgefäß aufgesetzt. Mit dem Baddeckel (B) den vorderen Bereich des Bades abdecken.

5.2. Temperierflüssigkeiten



Vorsicht:

Keine Haftung bei Verwendung anderer Temperierflüssigkeiten!
Keine brennbaren Temperierflüssigkeiten verwenden!

Wasser:

Die Wasserqualität ist von den örtlichen Gegebenheiten abhängig.

- Hartes Wasser ist aufgrund des hohen Kalkgehaltes nicht zur Temperierung geeignet und führt zu Verkalkung im Bad.
- Eisenhaltiges Wasser kann auch bei Edelstahl zu Rostbildung führen.
- Chlorhaltiges Wasser kann zu Lochkorrosion führen.
- Destilliertes- und entionisiertes Wasser ist ungeeignet. Die besonderen Eigenschaften verursachen Korrosion im Bad, auch bei Edelstahl.

Dieser Thermostat eignet sich für folgende Temperierflüssigkeiten:

Badflüssigkeit	Temperaturbereich
enthärtetes / entkalktes Wasser	5 °C to 80 °C



Liste der empfohlenen Temperierflüssigkeiten auf unserer Homepage.

Kontakt: www.julabo.de



Achtung:

Vor der Verwendung einer anderen Badflüssigkeit als empfohlen sollte mit JULABO unbedingt Rücksprache gehalten werden.

Es dürfen weder ätzende, noch korrosiv wirkende Temperierflüssigkeiten verwendet werden.

JULABO übernimmt keine Haftung bei Schäden, die durch die Auswahl einer ungeeigneten Badflüssigkeit entstehen.

Ungeeignete Badflüssigkeiten sind z. B. Substanzen, die

- sehr hochviskos sind (deutlich höher als 30 mm² /s [30 cSt] bei der jeweiligen Arbeitstemperatur)
- korrosive Eigenschaften haben oder
- zum Vercracken neigen.

Wasserbadschutzmittel

Gegen Algen, Bakterien und Schimmelbildung wird das Wasserbadschutzmittel "Aqua-Stabil" empfohlen.

Bestell-Nr.	Bezeichnung
8 940 006	6 Flaschen à 100 ml
8 940 012	12 Flaschen à 100 ml

5.3. Befüllen / Entleeren



Achtung: Befüllen

Den Pegelstand der Temperierflüssigkeit regelmäßig prüfen. Pumpe und Heizer müssen immer vollständig mit Badflüssigkeit bedeckt sein!

Das Gerät ist **nicht** für den unbeaufsichtigten Dauerbetrieb geeignet.

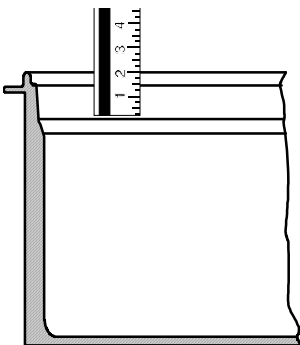

Befüllen

- Darauf achten, dass keine Temperierflüssigkeit in das Innere des Thermostaten eindringt.
- Die empfohlene maximale Füllhöhe bei Wasser beträgt 30 mm unterhalb des Badrandes.

① Nach dem Befüllen das Einsatzgut einbringen bzw. den Baddeckel auflegen, wenn die Badöffnung nicht benötigt wird.

Entleeren

- Thermostat mit dem Netzschalter ausschalten.
- Badthermostat vom Badgefäß abnehmen.
- Badgefäß entleeren.



Achtung: Entleeren
Temperierflüssigkeit nicht im heißen Zustand entleeren!
Empfehlung: 5 °C bis 40 °C

Die Temperatur der Temperierflüssigkeit vor dem Entleeren kontrollieren, dazu z. B. das Gerät kurz einschalten.

5.4. Temperierung extern angeschlossener Systeme



Vorsicht:
Alle Schlauchanschlüsse gegen Abrutschen sichern.

Wird der Thermostat wieder ohne externen Verbraucher betrieben, muss der Pumpenanschluss (24a) mit der Verschlusschraube geschlossen werden.

Externen Verbraucher anschließen:

- Verschlusschraube vom Pumpenanschluss (24a) entfernen.
- Schläuche für Vor- und Rücklauf an den Pumpenanschlüssen (24a, 24b) anschließen und mit Schlauchschellen sichern.

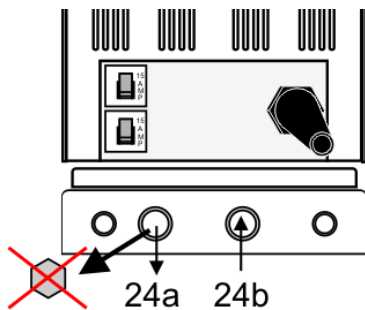

⇐ ED-5A / ED-5M

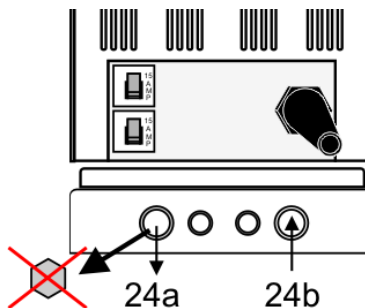

⇐ ED-5

5.5. Temperierschläuche

- Folgende Schläuche werden empfohlen

Bestell-Nr.	Länge			Temperaturbereich
8930008	1 m	CR [®] -Schlauch	8 mm I. W.	-20 °C bis 120 °C
8930010	1 m	CR [®] -Schlauch	10 mm I. W.	-20 °C bis 120 °C
8930108	1 m	Vitonschlauch	8 mm I. W.	-50 °C bis 200 °C
8930110	1 m	Vitonschlauch	10 mm I. W.	-50 °C bis 200 °C
8930410	1 m	Isolierung Schlauch 8 mm I. W oder 10 mm I. W.		-50 °C bis 100 °C
8970480		2 Schlauchschellen, Größe 1, Schlauch 8 mm I.W.		
8970481		2 Schlauchschellen, Größe 2, Schlauch 10 oder 12 mm I.W.		



Warnung:

Schläuche:

Eine Gefahrenquelle bei höheren Arbeitstemperaturen sind die Temperierschläuche. Durch einen beschädigten Temperierschlauch kann heiße Temperierflüssigkeit in kurzer Zeit in großer Menge ausgepumpt werden.

Mögliche Folgen sind:

- Verbrennungen der Haut bei Personen
- Atembeschwerden durch heiße Atmosphäre

Sicherheitsanweisungen

- Geeignete Temperierschläuche verwenden.
- Schlauchanschlüsse gegen Abrutschen sichern.
- Abknicken der Temperierschläuche vermeiden.
- Temperierschläuche in regelmäßigen Zeitabständen, mindestens 1-mal pro Jahr, auf eventuelle Materialermüdung (z. B. Risse) überprüfen.
- Vorbeugende Wartung: Die Schläuche sind bei mittlerer Belastung in regelmäßigen Zeitabständen auszutauschen.

5.6. Pumpeneinstellungen

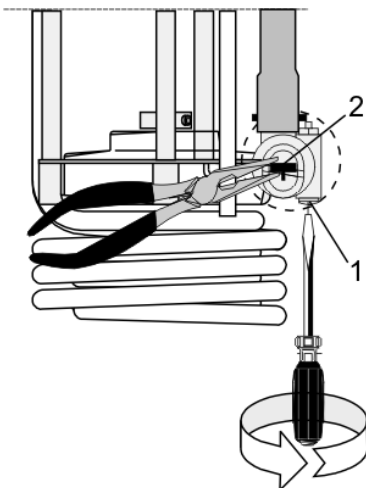

Um allen Anforderungen für interne und/oder externe Temperieraufgaben gerecht zu werden, kann die Mechanik der Pumpe eingestellt werden.

Die Pumpeneinstellung ist bereits werksseitig vorgenommen. Sie kann bei Bedarf wie folgt verändert werden.

- Mit dem Schraubendreher die Schraube (1) etwa eine Umdrehung lösen.
- Den Schieber (2) mit einer Flachzange in die gewünschte Stellung drehen.
- Die Schraube (1) wieder fest drehen.

Beispiele:

Intern im Badgefäß temperieren

- A 100 % interne Badumwälzung
(für große Badgefäße)
- B Reduzierte interne Badumwälzung
(für ruhige, glatte Badoberfläche)

Extern/intern temperieren

- C 40 % extern, 60 % intern (für größere Badgefäße)
- D 80 % extern, 20 % intern (für kleinere Badgefäße)

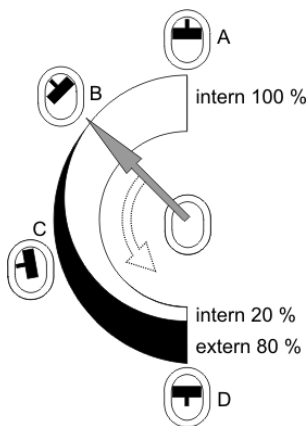

5.7. Gegenkühlung



Achtung:

Beachten Sie sämtliche gesetzlichen Bestimmungen und die Vorschriften der Wasserversorgungsunternehmen, die am Betriebsort gelten.

Alle Schlauchanschlüsse gegen Abrutschen sichern.

Für Arbeiten nahe der Umgebungstemperatur ist eine Kühlschlange erforderlich.

- Kühlschlange mit Hilfe von Schläuchen für den Zulauf (25a) an das Kühlwasser anschließen und den Rücklauf (25b) in den Abfluss leiten.

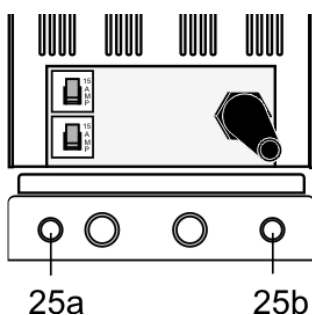

Kühlschlange

⇐ ED-5A / ED-5M

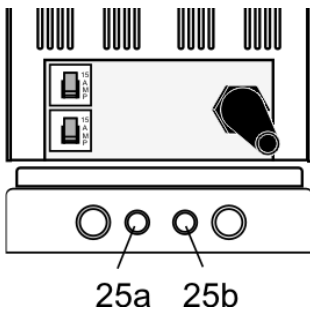

Kühlschlange

← ED-5

- ① Zur Kompensierung der Eigentemperatur genügt im Allgemeinen ein Kühlwasserstrom von 45 ml/min.
- ① Bei Arbeiten nahe der Umgebungstemperatur (20 °C) sollte die Kühlwassertemperatur mindestens 5 °C niedriger sein als die Arbeitstemperatur.

Hinweis: Eintauchkühler

Diese Geräte dienen zur Gegenkühlung bei Arbeiten unterhalb der Raumtemperatur anstelle von Kühlwasser.

Bestellnummer	Bezeichnung
9 650 820	FT200
9 650 840	FT400
8 970 400	Halterung für Eintauchsonde

Hinweis: Durchlaufkühler FD200

Bestellnummer 9 655 825

FD200 ist als Kühlgerät für Flüssigkeiten in geschlossenen Kreisläufen einsetzbar.

Dieser Durchlaufkühler wird in den Rücklauf des externen Flüssigkeitskreislaufs eines Umwälzthermostaten und eines zu temperierenden Gerätes eingefügt. Der durchströmenden Flüssigkeit wird permanent Wärme entzogen.

6. Inbetriebnahme

6.1. Netzanschluss



Vorsicht:

- Gerät darf nur an Stromversorgungs-Netzsteckdosen mit Schutzkontakt (PE) angeschlossen werden!
- Der Netzstecker dient als sichere Schutztrennung vom Stromversorgungsnetz und muss immer frei zugänglich sein.
- Gerät nicht mit beschädigtem Netzkabel in Betrieb nehmen.
- Netzkabel regelmäßig auf Beschädigungen prüfen.
- Keine Haftung bei falschem Netzanschluss!

Die vorhandene Netzspannung und die Netzfrequenz sind mit den Angaben auf dem Typenschild zu vergleichen.

6.2. Einschalten / Start - Stop



Vorsicht:

Eingeschränkter Arbeitstemperaturbereich beim Einsatz von Kunststoff-Badgefäßen beachten.

Badgefäße aus **Plexiglas**® bis 60 °C.

Badgefäße aus **Makrolon**® bis 100 °C.

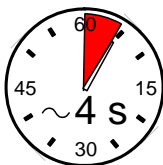
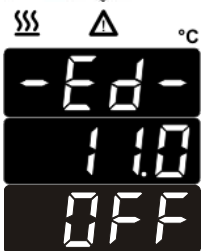

Einschalten:

- Das Gerät wird mit dem Netzschalter (1) in Betrieb gesetzt. Die integrierten Lampen dienen als Betriebsanzeige.
- ① Während des darauf folgenden Selbsttests leuchten die Segmente der vierstelligen LED Temperaturanzeige und alle Kontroll-Leuchten (siehe links). Es erfolgt kurz die Anzeige der Versionsnummer der Software (Beispiel: 11.0) und mit der Meldung "OFF" wird danach die Betriebsbereitschaft angezeigt.

Start:

- Die Taste **OK** ca. **4 Sekunden drücken**. Die aktuelle Badtemperatur wird an der LED Temperaturanzeige angezeigt.

Stop:

- Die Taste **OK** ca. **4 Sekunden drücken**.
- Das Gerät am Netzschalter ausschalten.



6.3. AUTOSTART einschalten / ausschalten

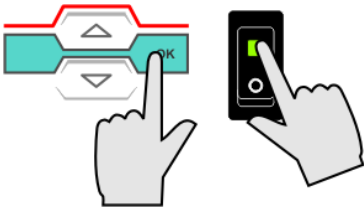

- ① Die Taste **OK** gedrückt halten und
- ② mit dem Netzschalter den Thermostat einschalten.

Der Umschaltvorgang wird an der LED Temperaturanzeige kurz angezeigt.

AO_n

⇒ AUTOSTART ein.

AO_F

⇒ AUTOSTART aus.

Hinweis:

Der Thermostat wird von JULABO gemäß der NAMUR Empfehlung konfiguriert und ausgeliefert. Für den Start bedeutet dies, dass ein Gerät nach einem Netzausfall in einen sicheren Betriebszustand gehen muss. Dieser sichere Betriebszustand wird mit der Meldung „OFF“ an der LED Temperaturanzeige angezeigt.

Die Hauptfunktionselemente Heizer und Pumpenmotor sind dabei allpolig von der Netzspannung getrennt.

Die am Thermostat eingestellten Werte sind noch im Speicher erhalten, und durch Betätigen der Taste wird bei manuellem Betrieb das Gerät wieder in Betrieb genommen.

Ist ein solcher Sicherheitsstandard nicht gefordert, so kann die NAMUR Empfehlung mit der AUTOSTART Funktion umgangen werden. Dies ermöglicht den Start des Thermostaten direkt mit dem Netzschalter oder mit Hilfe einer Zeitschaltuhr.



Warnung:





Bei Inbetriebnahme von Thermostaten mit „AUTOSTART“ ist sicherzustellen, dass auch bei unbeaufsichtigtem Start, z. B. nach einem Stromausfall, für Personen und Anlagen keine Gefahr entsteht.

Die Schutzeinrichtung des Thermostaten müssen immer voll genutzt werden.

Das Gerät ist **nicht** für den unbeaufsichtigten Dauerbetrieb geeignet.

6.4. Temperatureinstellung

Werkseinstellungen:
25 °C

- ① Die Einstellung kann im Start- oder Stop-Zustand erfolgen.
1. Eine der Editier-Tasten   kurz betätigen um von der Istwert- zur Sollwert-Anzeige umzuschalten.
Der Wert wird ca. 8 Sekunden angezeigt. Soll der Wert geändert werden, muss innerhalb dieser Zeit mit der Einstellung begonnen werden.
2. Wert ändern:
Taste  betätigen um einen höheren Wert einzustellen.
Taste  betätigen um einen niedrigeren Wert einzustellen.
Taste kurz betätigen für Einzelschritte, Taste gedrückt halten für schnelles Durchzählen.
3. Mit der Taste  den eingestellten Wert speichern.

6.5. Schutzeinrichtungen nach IEC 61010-2-010

Die Schutzeinrichtungen mindestens 2-mal pro Jahr überprüfen! Siehe Seite 12.

6.5.1. Übertemperatur-Schutzeinrichtung

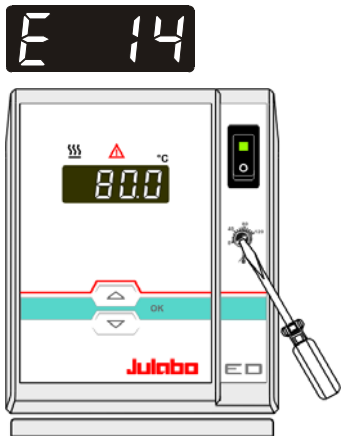

Diese Übertemperatur-Schutzeinrichtung wirkt unabhängig vom Regelkreis. Bei ihrem Ansprechen werden Heizer und Umwälzpumpe allpolig, bleibend abgeschaltet. Die Alarmanzeige erfolgt optisch und akustisch mit anhaltendem Signalton und am LED-DISPLAY erscheint die nebenstehende Fehlermeldung "Error 14".

Einstellbereich: 20 °C bis 120 °C

- Der Übertemperaturschutz wird mit einem Schraubendreher auf den gewünschten Abschaltwert eingestellt.

Empfehlung:

Übertemperatur-Schutzeinrichtung 5 °C bis 10 °C über den Sollwert der Arbeitstemperatur einstellen.

6.5.2. Unterniveau-Schutzeinrichtung



Diese Schutzeinrichtung wirkt unabhängig vom Regelkreis. Beim Ansprechen der Unterniveau-Schutzeinrichtung werden Heizer und Umwälzpumpe allpolig, bleibend abgeschaltet. Die Alarmanzeige erfolgt optisch und akustisch mit anhaltendem Signalton und am LED-DISPLAY erscheint die nebenstehende Fehlermeldung "Error 01".

- ① Das Gerät am Netzschalter ausschalten, Temperierflüssigkeit nachfüllen und wieder einschalten!

7. Mögliche Störursachen / Alarm-Meldungen

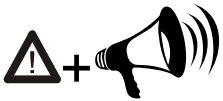

Bei den nachfolgend aufgeführten Störungen werden Heizung und Umwälzpumpe des Thermostaten allpolig bleibend abgeschaltet.

Die Kontroll-Anzeige „“ leuchtet auf und gleichzeitig ertönt ein anhaltender Signalton. An der LED Temperaturanzeige wird der Grund für den Alarm als Nummer eingeblendet.



Der Signalton kann durch Betätigen der Taste  stumm geschaltet werden.



- Das Temperiersystem wird ohne oder mit zu wenig Temperierflüssigkeit betrieben bzw. der minimale Flüssigkeitsstand ist unterschritten.
Temperierflüssigkeit nachfüllen.
- Ein Schlauchbruch liegt vor (zu geringe Füllhöhe der Temperierflüssigkeit durch Auspumpen).
Temperierschlauch austauschen und Temperierflüssigkeit nachfüllen.



- Die Leitung des Arbeitstemperaturfühlers ist unterbrochen oder kurzgeschlossen.



- Defekt des Arbeits- oder Sicherheitstemperaturfühlers.
Arbeitstemperaturfühler und Sicherheitstemperaturfühler haben eine Differenz von mehr als 35 K



- Fehler des A/D-Wandlers



- Der Abschaltwert der Übertemperatur-Schutzeinrichtung liegt unterhalb des eingestellten Arbeitstemperatur-Sollwertes.
Sicherheitstemperatur auf einen höheren Wert einstellen.



- Die Leitung des Übertemperaturschutzfühlers ist unterbrochen oder kurzgeschlossen.

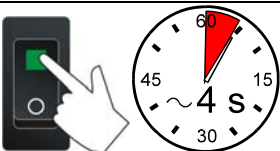

Durch kurzes Aus- und erneutes Einschalten wird der Alarmzustand aufgehoben.
Tritt der Fehler nach erneutem Einschalten wieder auf, ist eine Ferndiagnose zu erstellen.

Störungen die nicht angezeigt werden.

Umwälzpumpenmotor-Überlastungsschutz

Der Umwälzpumpenmotor ist vor Überlastung geschützt. Nach einer Abkühlphase läuft der Motor selbsttätig wieder an.

JULABO Technischer Service

Telefon: +49 (0) 07823 / 5166

Telefax: +49 (0) 07823 / 5199

E-mail: service@julabo.de

Im Bedarfsfall sollte das Gerät durch einen JULABO Service-Techniker überprüft werden.

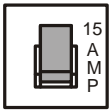

Netzsicherungen:

Thermostat: Sicherungsautomaten – 15A.

8. Reinigung / Reparatur des Gerätes



Vorsicht:

- Gerät ausschalten und Verbindung zum Energieversorgungsnetz trennen, bevor Reinigungsarbeiten durchgeführt werden. Auf keinen Fall darf Feuchtigkeit in das Innere des Thermostaten eindringen.
- Service- und Reparaturarbeiten dürfen nur von autorisierten Elektro-Fachkräften durchgeführt werden.
- Plexiglas- und Makrolonbäder sind nicht Lösungsmittelbeständig. Keine Reinigungsmittel verwenden die Alkohol oder Lösungsmittel enthalten

Reinigung

Zur Badreinigung und zur Reinigung der eintauchenden Funktionsteile des Thermostaten entspanntes Wasser (z. B. Seifenlauge) verwenden. Die Geräteaußenseite mit einem Tuch und entspanntem Wasser reinigen.

Der Thermostat ist für Dauerbetrieb unter Normalbedingungen konzipiert. Eine regelmäßige Wartung ist nicht erforderlich.

Das Badgefäß sollte nur mit einer geeigneten Temperierflüssigkeit gefüllt werden. Im Falle von Verunreinigungen ist die Temperierflüssigkeit von Zeit zu Zeit zu erneuern.

Reparaturdienst:

Bevor ein Service-Techniker angefordert, oder ein JULABO Gerät zur Reparatur eingesandt wird, wird empfohlen, unseren technischen Service anzusprechen.

JULABO Technischer Service

Telefon: +49 (0) 07823 / 5166

Telefax: +49 (0) 07823 / 5199

E-mail: service@julabo.de

Im Falle einer Einsendung an JULABO:

- Das Gerät reinigen um eine Gefährdung des Service Personals zu vermeiden.
- Auf sorgfältige und sachgemäße Verpackung zu achten.
- Unbedingt eine kurze Fehlerbeschreibung beifügen. Sollten Sie Ihr JULABO Gerät an uns zurücksenden, dann finden Sie auf unserer Internetseite www.julabo.de ein entsprechendes Formular als Rücksendeschein. Bitte legen Sie das ausgefüllte Formular der Geräteelieferung bei oder senden Sie es vorab per Fax oder E-Mail (service@julabo.de).
- Für eventuelle Schadensfälle durch unsachgemäße Verpackung ist JULABO nicht haftbar.



JULABO behält sich das Recht vor, im Sinne einer Produktverbesserung notwendig gewordene Veränderungen technischer Art, die zu einer einwandfreien Funktion beitragen, während des Reparaturvorgangs durchzuführen.